



UNIVERSIDAD DE CANTABRIA

**PRUEBAS DE
ACCESO A LA UNIVERSIDAD
LOE - JUNIO 2014**

DIBUJO TÉCNICO II

INDICACIONES

Se pueden resolver los ejercicios sobre el enunciado o en hoja aparte.
El ejercicio se resolverá por métodos gráficos. No se admitirán soluciones obtenidas por tanteo.
Método de proyección del primer diedro o método europeo. Cotas en mm.
No se borrarán las construcciones auxiliares. Se destacará debidamente la solución

Opción de Examen 1

1.1. [3 puntos]

- Se da la circunferencia adjunta. Se pide
- 1. Dibujar tres circunferencias interiores, iguales, tangentes a la dada y entre sí. (2p)
- 2. Indiquense los puntos de tangencia. (1p)

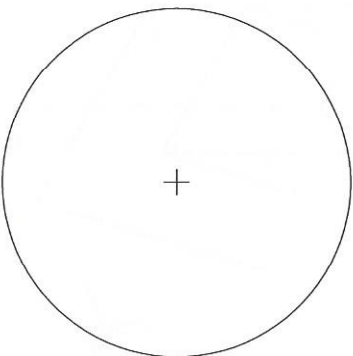

1.3. [2 puntos]

Se da la pieza en perspectiva isométrica que se muestra en la figura adjunta.
Se pide:
- Dibujar a escala 1/5, las vistas normalizadas: Alzado y planta. (2p)

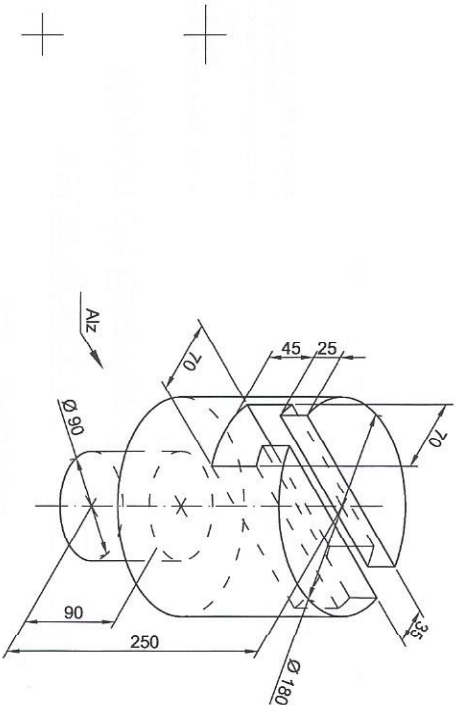

1.2. [3 puntos]

Se da el triángulo ABC sobre el plano horizontal de proyección, que es la base inferior de una pirámide cuyo vértice se encuentra en el plano α , siendo la arista AV perpendicular a dicho plano. Se pide:
1. Obtener el vértice V. Dibujar las proyecciones diédricas de la pirámide. (2p)
2. Obtener verdadera magnitud de la cara BCV. (1p)

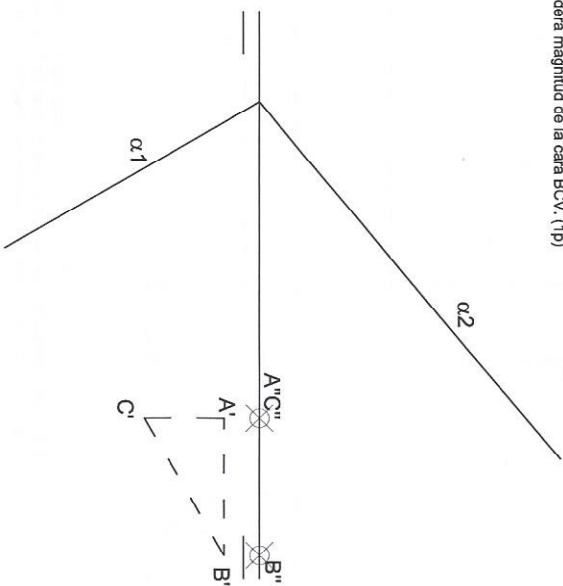

1.4. [2 puntos]

Dada la figura adjunta, acote de acuerdo con las normas UNE, siendo la escala del dibujo 1/10. (Las cotas se indican en mm, sin decimales). (1,5p); Complete las líneas ocultas que faltan en las vistas. (0,5 p)

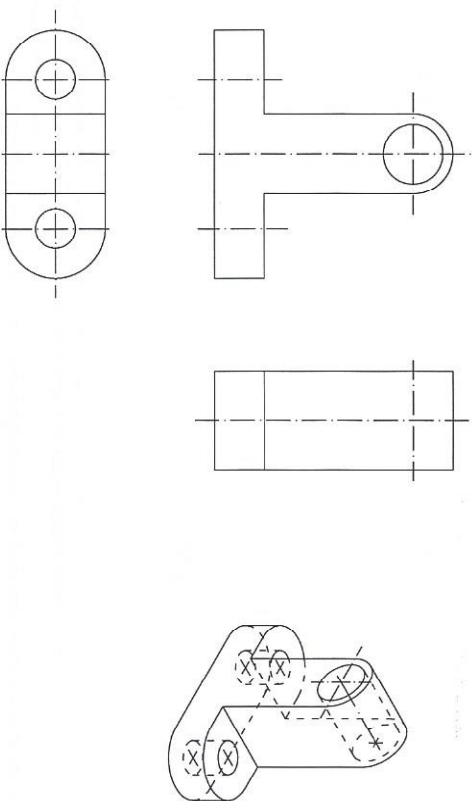

Escala = 1:10



Opción de Examen 2

2.1. [3 puntos]

El eje AB corresponde al eje de una elipse cuyo eje menor CD, es 3/4 de AB. Se pide:

1. Los focos de la elipse. (1p)
2. Tres puntos de la elipse cuya distancia a uno de los focos sea de 15, 20 y 30 mm. (1p)
3. La tangente por el punto de la elipse trazado a 15 mm del foco. (1p)



2.3. [3 puntos]

Las líneas a, b y c son las aristas de un prisma. Se trata de representar el tramo del prisma delimitado por los planos α y β , que son simétricos. Se pide:

1. Represente la intersección del prisma con dichos planos y visualice las aristas vistas y ocultas. (2p)
2. Trace la verdadera magnitud de la intersección del plano α con el prisma. (1p)

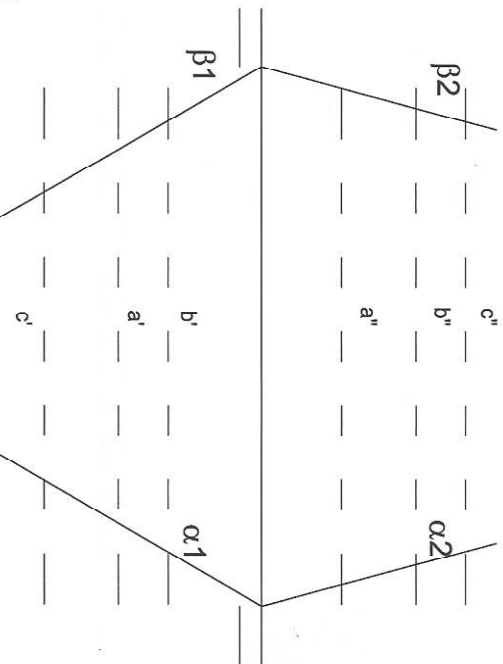

2.4. [2 puntos]

Dada la figura adjunta acódesse de acuerdo con las normas UNE, siendo la escala del dibujo 1/5. (Las cotas se indican en mm, sin decimales) (1.5p). Trace las líneas ocultas que faltan. (0.5p)

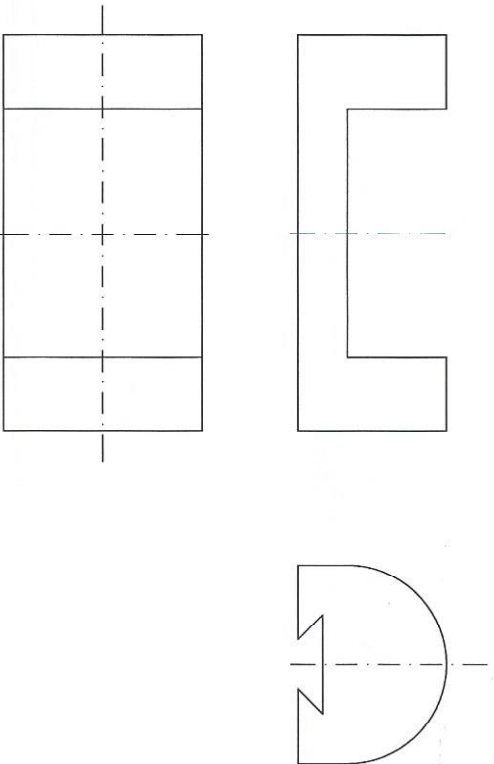

2.2. [2 puntos]

Dadas la perspectiva de la pieza que se adjunta. Se pide:

1. Dibujar la sección de la pieza que le produce el plano definido por los puntos A, B y C.

