

	Pruebas de Acceso a las Universidades de Castilla y León	DIBUJO TÉCNICO	Texto para los Alumnos 9 páginas
--	---	---------------------------	---

Antes de empezar a trabajar has de tener en cuenta lo siguiente:

OPTATIVIDAD:

- Debes escoger una de las dos **OPCIONES**, la **A** ó la **B**, y contestar a tu elección **todos** los temas **A**, o **todos** los temas **B**. No puedes, por tanto contestar unos de la opción **A** y otros de la opción **B**.
- Cada Opción consta, a su vez de las siguientes Partes:

Parte I:	Geometría Métrica.
Parte II:	Sistema Diédrico.
Parte III:	Representación de Perspectivas.
Parte IV:	Normalización y Técnicas Gráficas.
- Cada cuestión se contestará únicamente en la hoja donde se enuncia.
- Se debe dibujar siempre a lápiz, utilizando distintos grosores y durezas de mina para diferenciar los distintos tipos de líneas que permiten distinguir los datos, las construcciones auxiliares y la solución.
- Se aconseja utilizar los instrumentos de dibujo idóneos, pudiendo utilizar además de los habituales: paralés, tableros, calculadora, etc.
- Se pueden desgrapar las hojas, siempre que posteriormente se tomen precauciones para que no se pierdan, introduciéndolas en una hoja-carpeta.

CRITERIOS GENERALES DE EVALUACIÓN DE LA PRUEBA

Lo más importante es la resolución gráfica del ejercicio, que debe hacerse de forma rigurosa, dejando indicadas claramente las construcciones auxiliares realizadas para llegar a la solución.

Debe cuidarse la presentación.

Escribir, en su caso, solamente lo imprescindible para explicar los pasos realizados.

OPCIÓN A

PARTE I: GEOMETRÍA MÉTRICA

Calificación máxima: 2.5 puntos

Construir un triángulo del que se conoce el lado **c**, la mediana **mc** y el ángulo **A**.

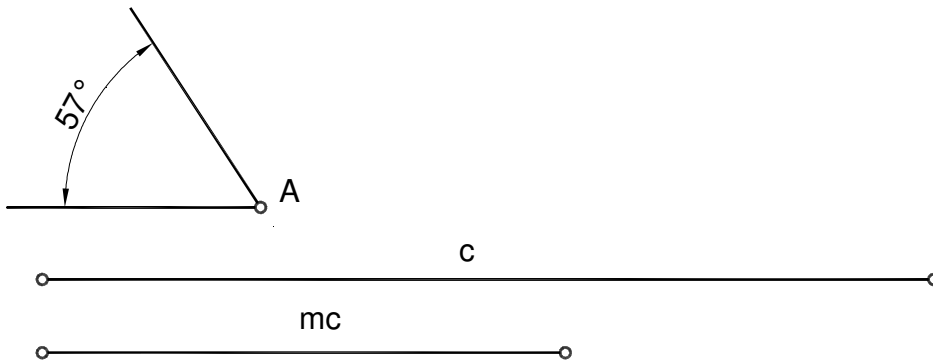

OPCIÓN A

PARTE II: SISTEMA DIÉDRICO

Calificación máxima: 2.5 puntos

Se conocen la traza horizontal α_1 de un plano y las proyecciones horizontales A' , B' y C' de tres vértices de un rectángulo situado en dicho plano α . Se pide representar la verdadera magnitud del rectángulo, sus proyecciones horizontal y vertical y la traza vertical del plano que lo contiene.

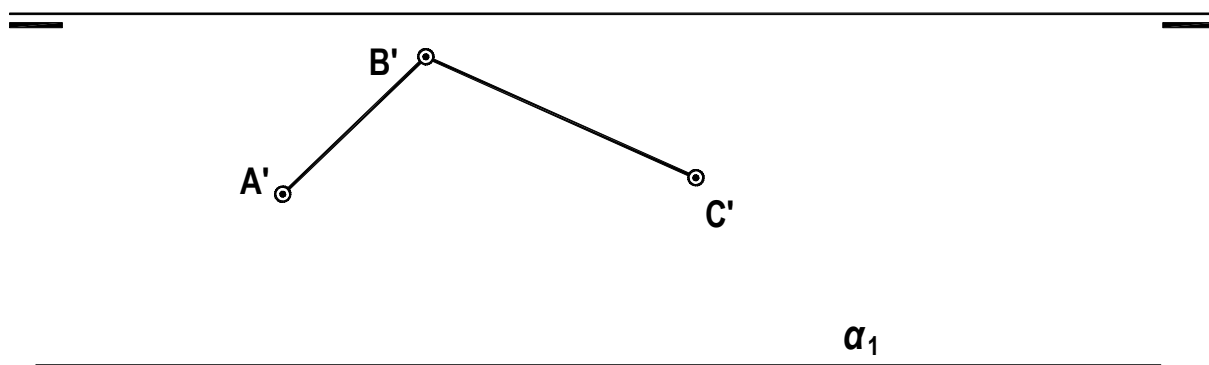

OPCIÓN A

PARTE III: REPRESENTACIÓN DE PERSPECTIVAS

Calificación Máxima: 2,5 puntos

Ajustándose a los ejes del Sistema que se facilitan representar, a escala 1/1, la Perspectiva Caballera de la pieza dada por sus proyecciones.

Coeficiente de reducción 0,7

Tomar las medidas de las vistas. No dibujar líneas ocultas.

Colocar la Perspectiva según la orientación de los ejes y del punto de origen (O) que se indica.

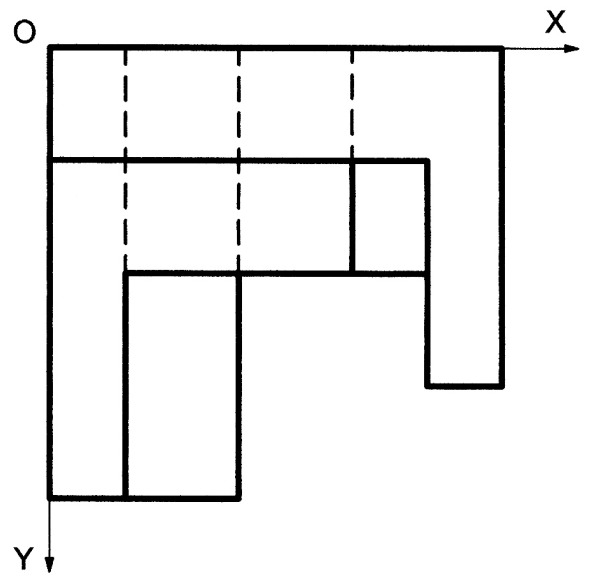
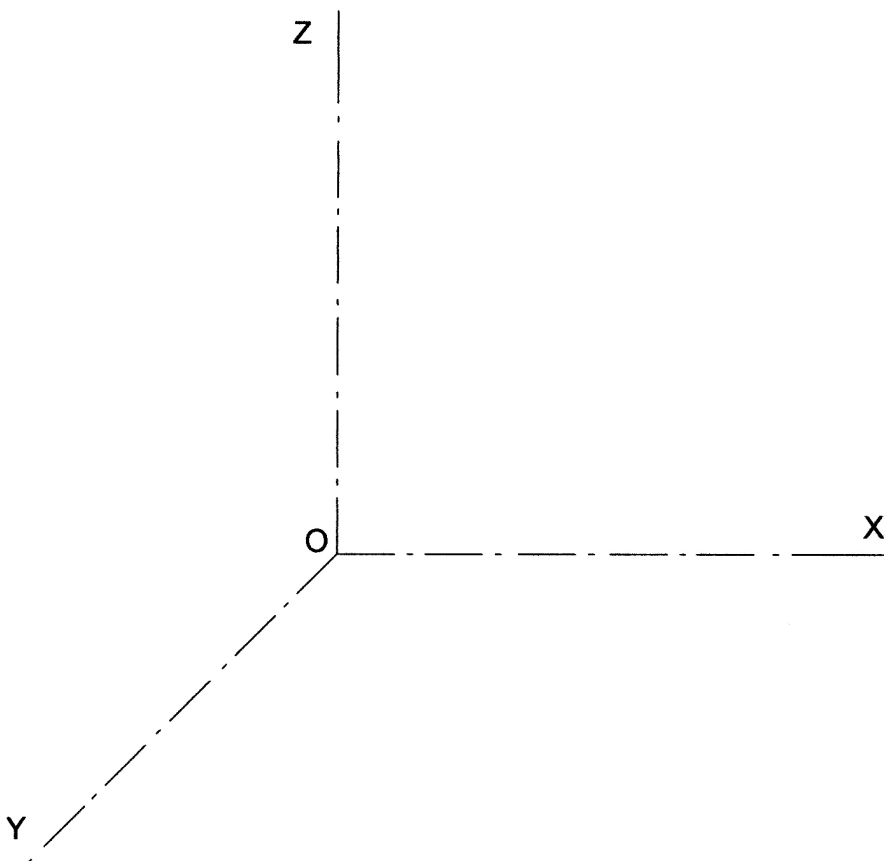
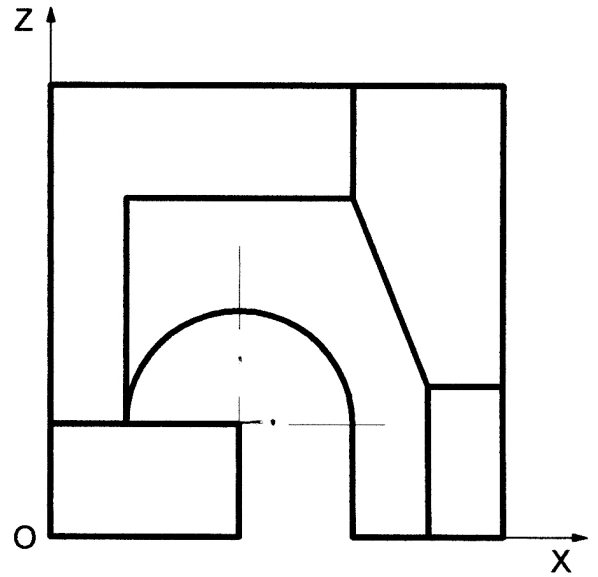
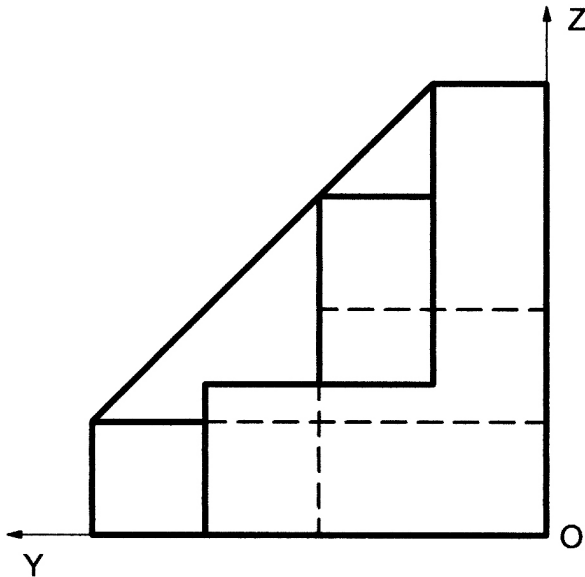

OPCIÓN A

PARTE IV: NORMALIZACIÓN Y TÉCNICAS GRÁFICAS

Calificación máxima: 2.5 puntos

Represéntese mediante proyecciones diédricas la forma compuesta definida en perspectiva mediante el corte al cuarto. Considérese cada unidad del reticulado isométrico equivalente a 8 mm.

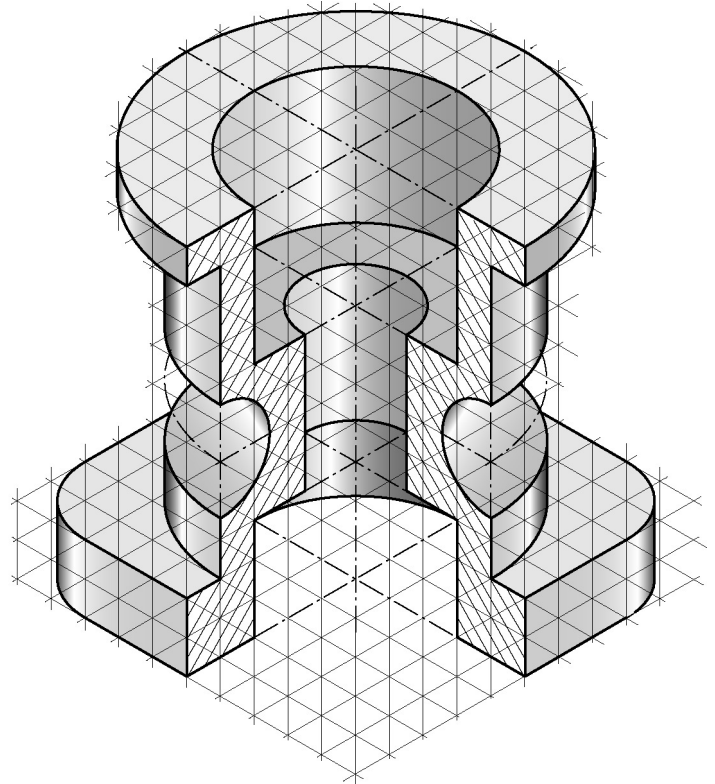

OPCIÓN B

PARTE I : GEOMETRÍA MÉTRICA

Calificación máxima: 2.5 puntos

Dibujar 8 puntos de la curva cíclica generada por el punto **P** de la ruleta **O1**, al rodar en sentido favorable a las agujas del reloj una vuelta completa sobre la circunferencia base **O'**.

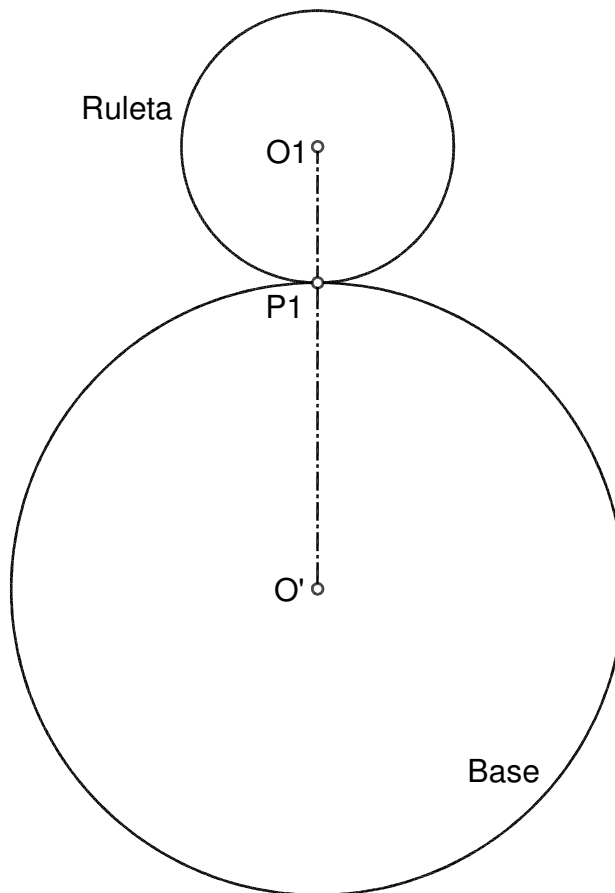

OPCIÓN B

PARTE II: SISTEMA DIÉDRICO

Calificación máxima: 2.5 puntos

Determinar la proyección vertical del triángulo **ABC**, sabiendo que está situado en un plano paralelo al determinado por el triángulo **MNP**.

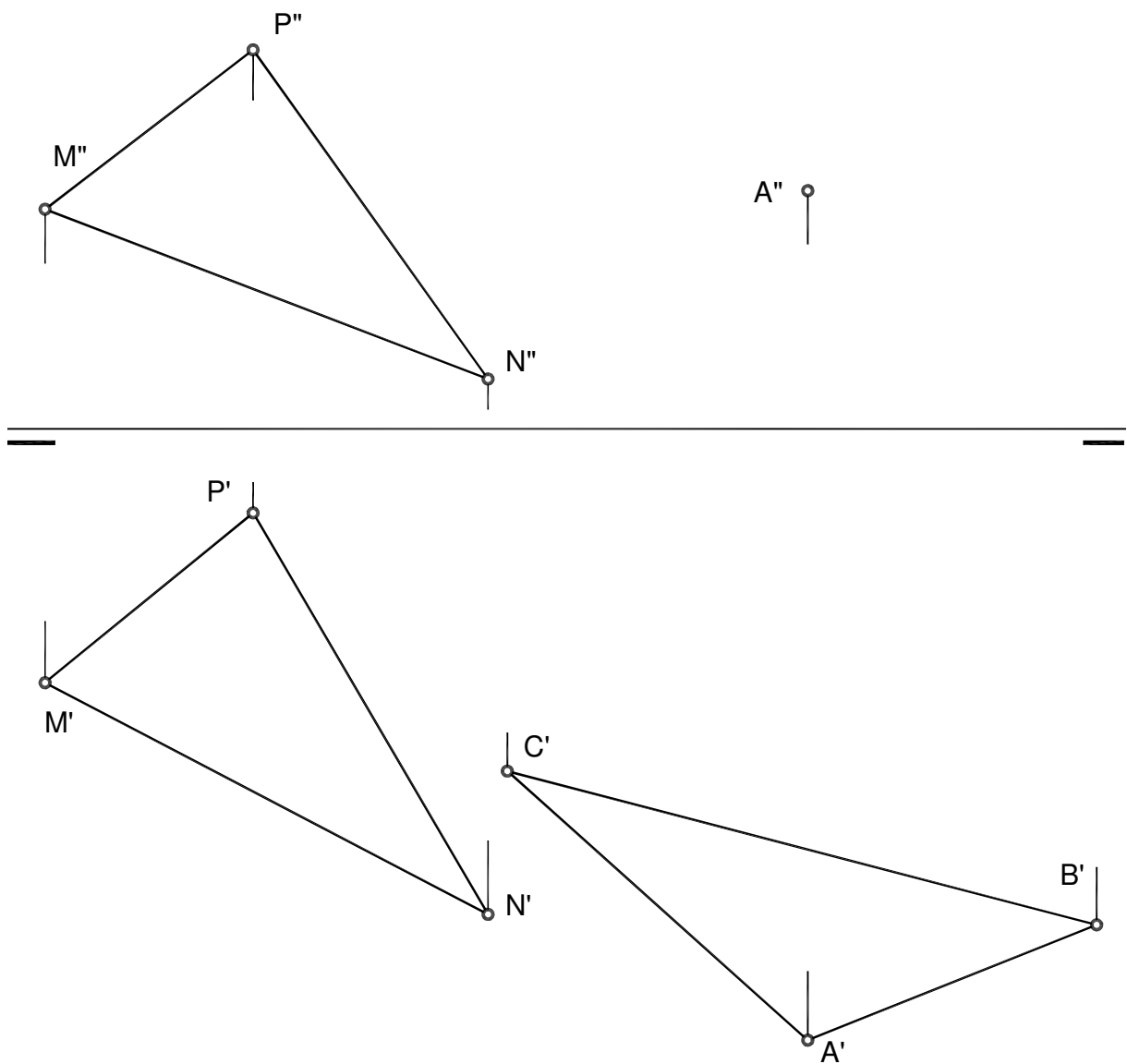

OPCIÓN B

PARTE III: REPRESENTACIÓN DE PERSPECTIVAS

Calificación Máxima: 2,5 puntos

Ajustándose a los ejes del Sistema que se facilitan representar, a escala 1/1, el Dibujo Isométrico (sin coeficiente de reducción) de la pieza dada por sus proyecciones.

Tomar las medidas de las vistas. No dibujar líneas ocultas.

Colocar la Perspectiva según la orientación de los ejes y del punto de origen (O) que se indica.

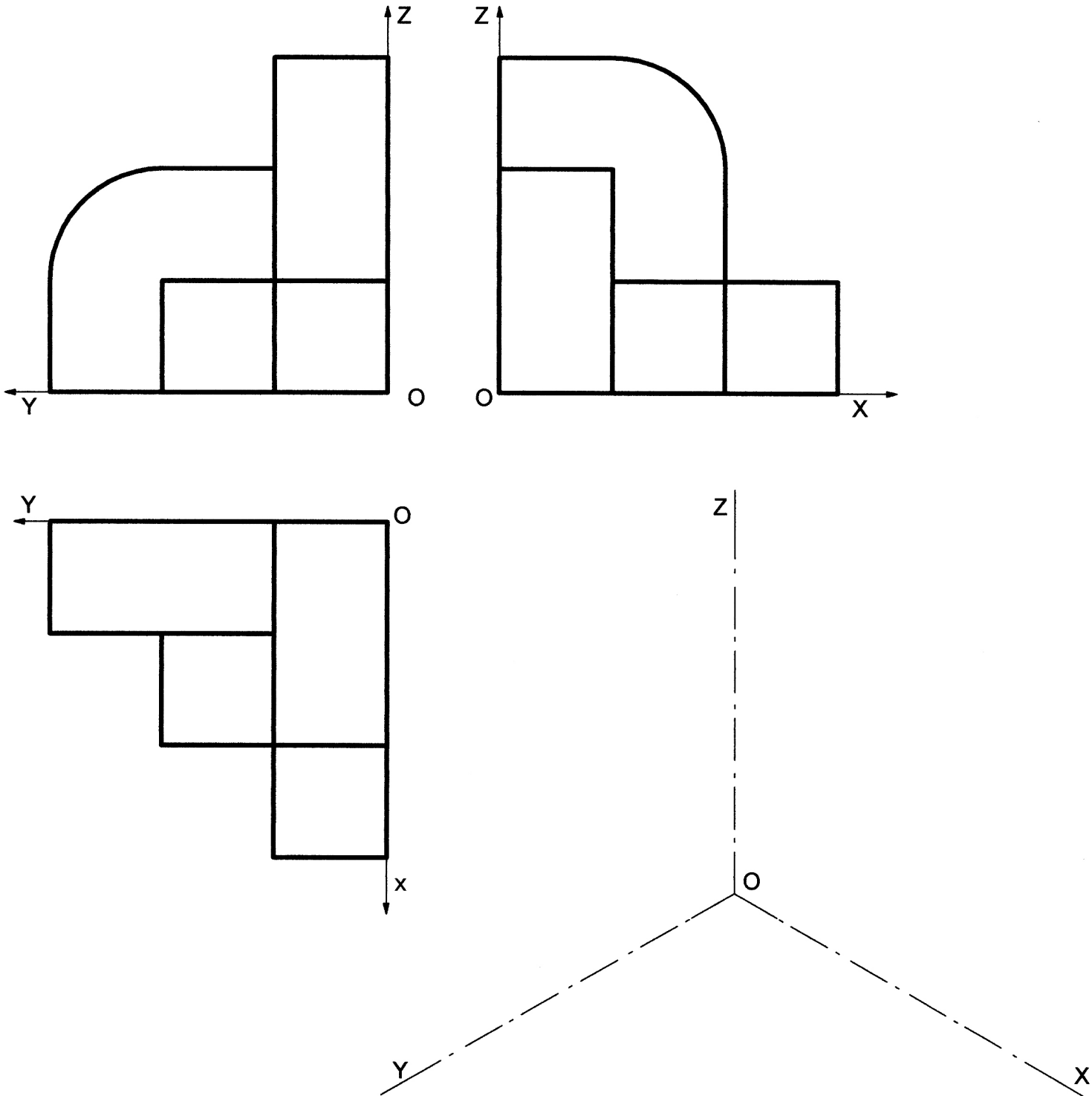

OPCIÓN B

PARTE IV : NORMALIZACIÓN Y TÉCNICAS GRÁFICAS

Calificación máxima: 2.5 puntos

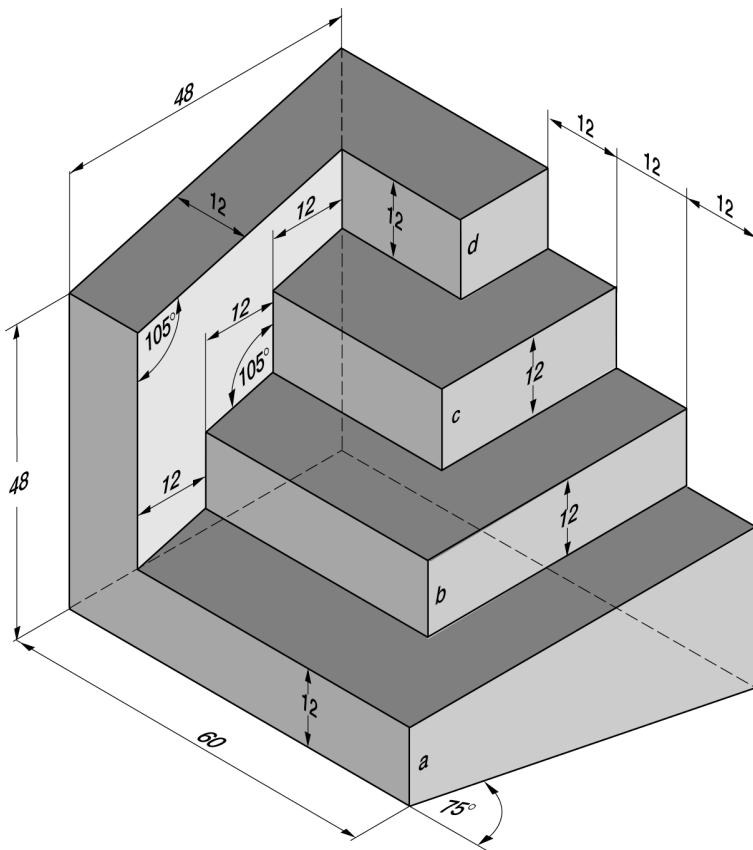

Representar la forma reflejada –según el croquis perspectivo isométrico– en el sistema europeo por sus vistas necesarias.
Acótese según normalización.
La perspectiva está acotada en centímetros.
Escala 1:10.

Notas:

- Adviértase la conveniencia de que los ángulos de 105° se observen en verdadera magnitud en el alzado.
- Nótese que las aristas verticales a , b , c y d están en el plano bisector de las dos caras anteriores de la forma.